



Nicolas - Claude NCII "AQUILON"

modèle à l'échelle 1/66

1 1



En pleine effervescence de l'aviation populaire, l'ingénieur Claude étudia une formule d'appareil indécrochable, donc, devant être sûre.

Le plan canard était commandé en incidence et différenciellement avec les ailerons de l'aile.

La construction en fût menée par l'industriel Nicolas, et le premier vol eu lieu le 5 avril 1937.

Les qualités de vol de l'audacieux canard ne furent sans doute pas celles escomptées, car, après une trentaine d'heures de vol, il sombra dans l'oubli.

LE PROFIL COULEUR, COMME LES VUES CI-DESSOUS, SONT A L'ECHELLE DU 1/66

CARACTERISTIQUES

Envergure	7m
Longueur	4.95m
Surface	14m ²
Poids max.	470kgs
V max.	175km/h

VUE DE DESSUS

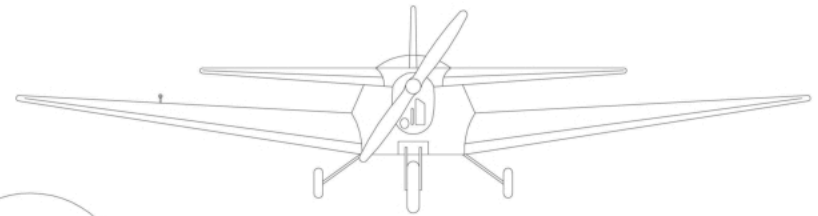

VUE DE DESSOUS

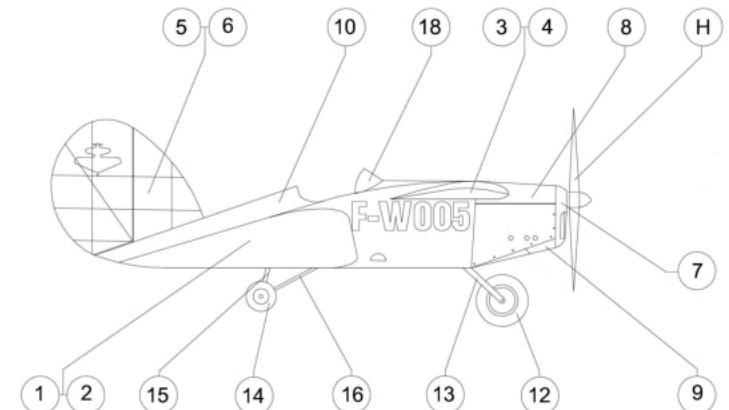
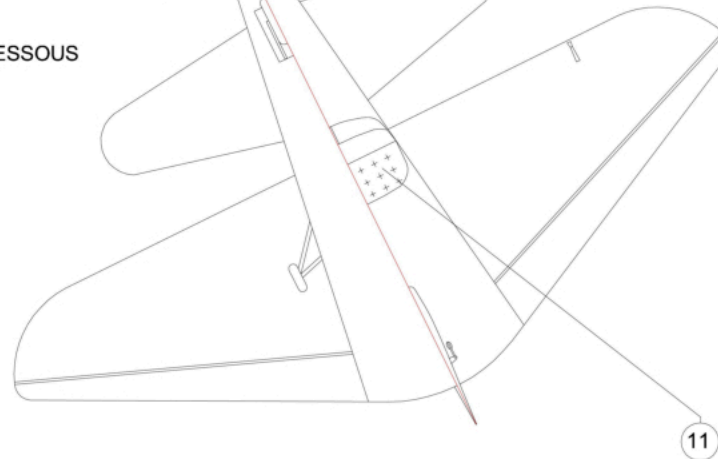

Signification des symboles

- * intercaler feuille de bristol
- C rouler et coller bord à bord
- ✂ couper
- # délaminer ou réimpression sur papier 80g
- ∠ marquer le pli
- * renfort bristol
- ** renfort carton 0.5mm
- *** renfort carton 1mm
- ↔ replier sur lui même
- ⊙ enrrouler
- ⤵ ceintrer

Belles "plumes" françaises du temps passé

Toute reproduction, modification, même partielle, autre qu'à l'usage purement privé et sans l'accord de l'auteur est interdite.

INFOS COMPLEMENTAIRES
www.criquetaero.fr

Récapitulatif tiges: cap 5/10: 15,16 - laiton 5/10 (à défaut cap) 13.

Repère S (Structure): à contrecoller sur carton 0.5mm. S3 à S12 sont à doubler ou à contrecoller sur du carton d'épaisseur 1mm.

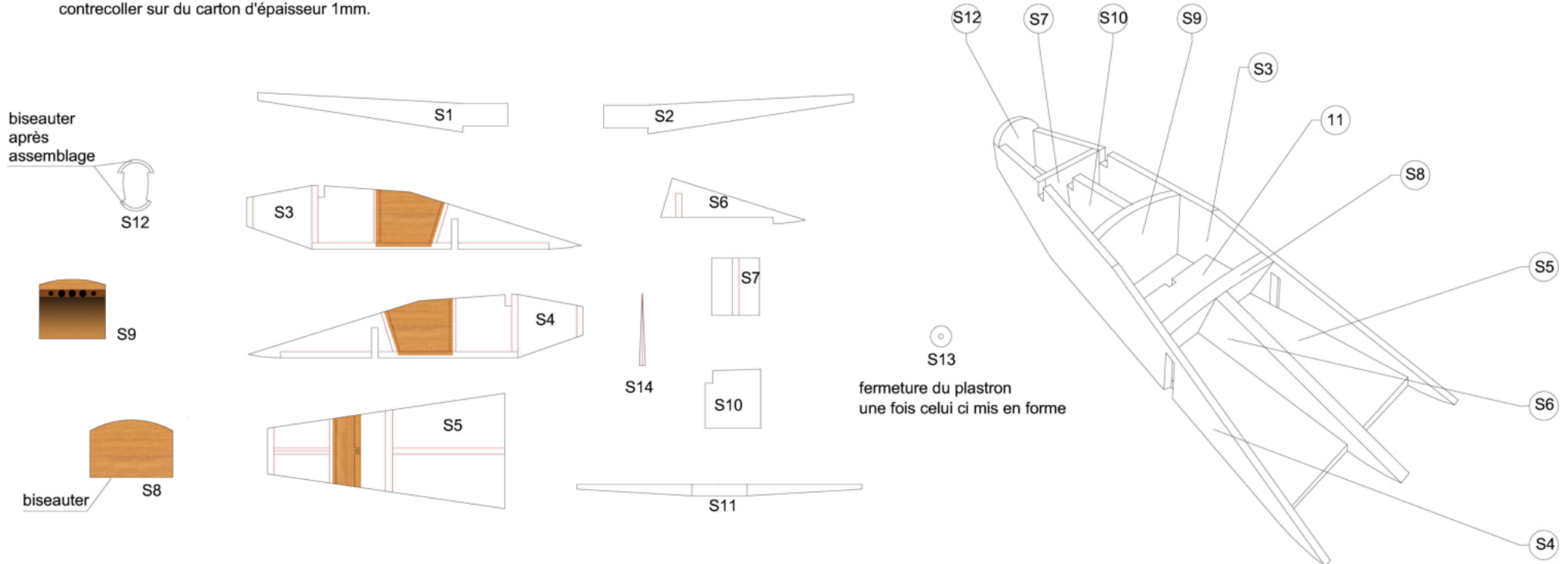

Equipement: Suggestions.



manche à balai diam. 3/10
cap, cuivre, étiré



ceintures

tube pitot cap 3/10 à
l'extrados de l'aile droite

guignol volet de dérive
commande en fil fin

ech:2

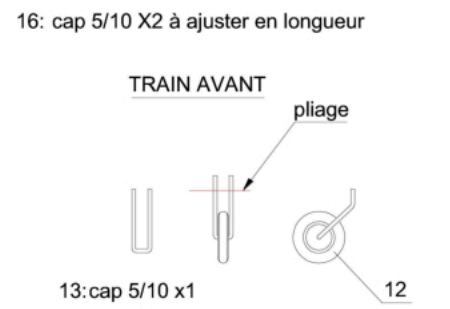
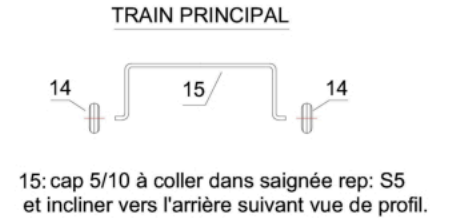
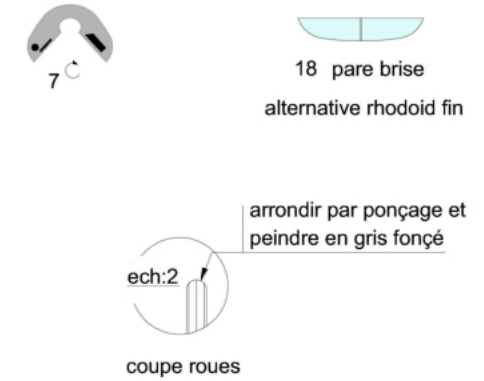
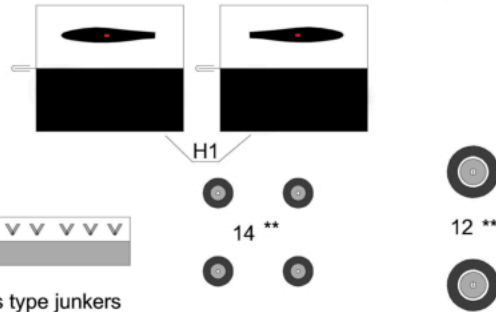
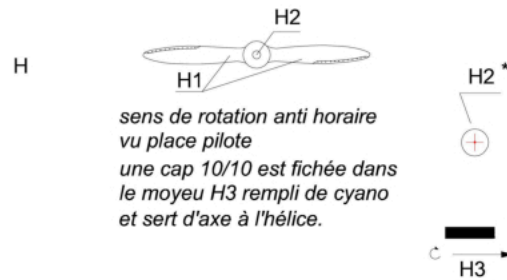
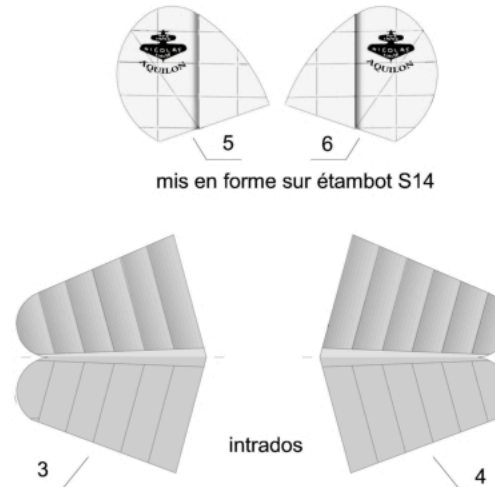
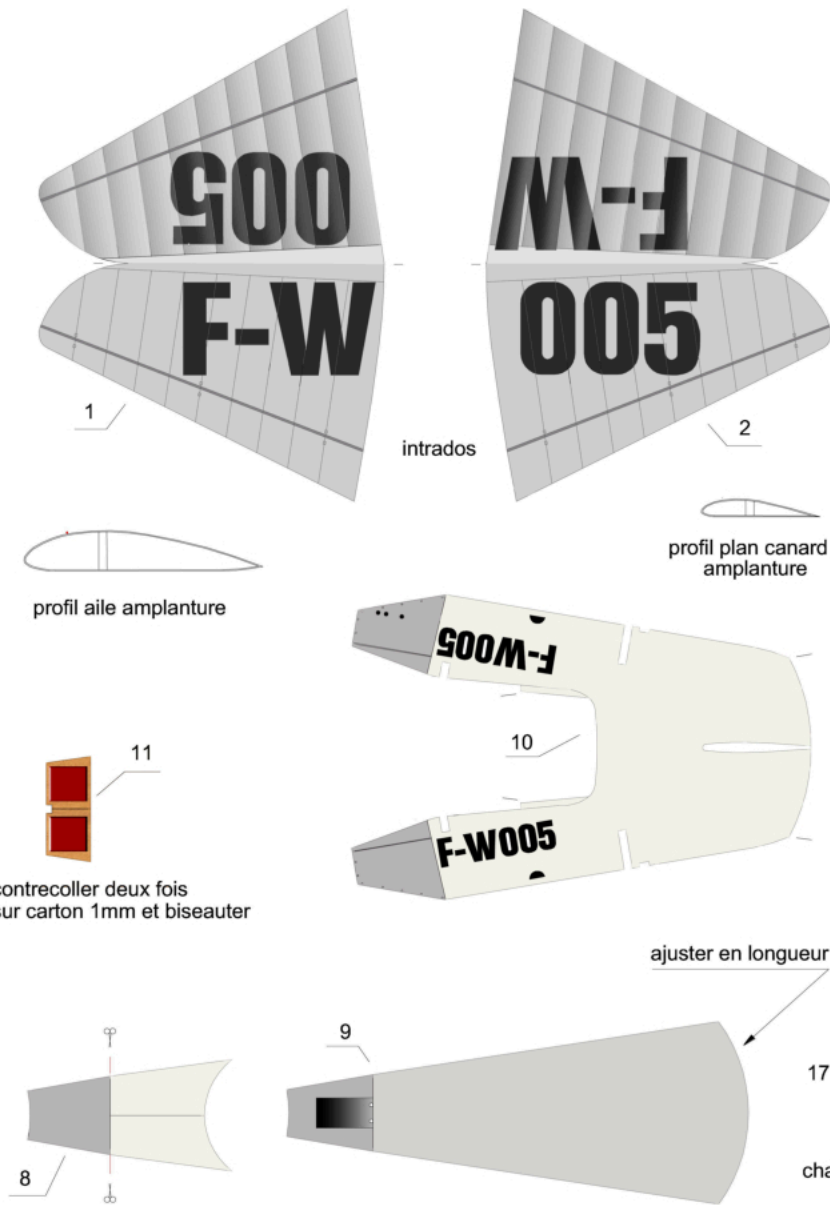
 diam 3mm
cone
bois, plastique....



roues 14 collées sur train 15

Belles "plumes" françaises du temps passé

Toute reproduction, modification, même partielle, autre qu'à l'usage purement privé et sans l'accord de l'auteur est interdite.

INFOS COMPLEMENTAIRES
www.criquetaero.fr

